



Концепція організації паркової території  
ОЗЕРНИЙ КРАЙ, м. ТРОСТЯНЕЦЬ,  
СУМСЬКА обл., УКРАЇНА





ТОВ «Енвітек» працює на ринку України з 1991 року.

За цей час наш колектив отримав різносторонній досвід в універсальному вирішенні різнопланових технічних задач по напрямках: цивільне, житлове та промислове проектування, будівництво, очистка промислових та побутових стоків, біогазові установки, системи автоматичного контролю технологічних процесів, системи відбору проби та пробопідготовки, системи знезараження, екологічні проекти, такі як відновлення забруднених промстоками водойм, комплекси автоматичного моніторингу навколишнього середовища «вода – повітря». Серед наших втілених проектів, поміж багатьма іншими, такий стратегічний об'єкт, як організація цементації радіоактивних відходів на РАЕС.

Наши вахівці сміливо розробляють, будують, монтують, налагоджують, втілюють в життя об'єкти будь якої складності та призначення.

То ж – Разом Переможемо!

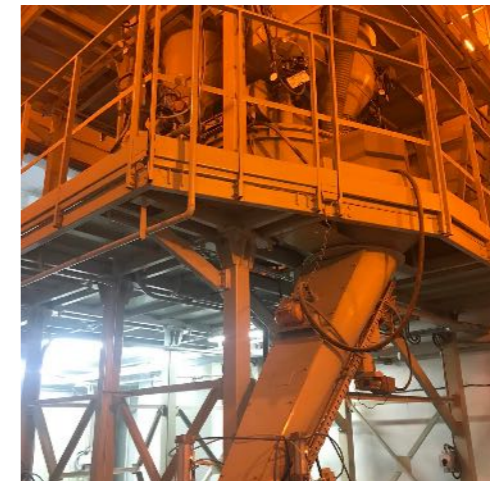

Project manager: Віктор Михайловський  
Team leader: Олексій Попов  
Architects: Ольга Заєць  
Максим Морковник  
Марія Сніжко

ENVITEC.COM.UA  
+380 (044) 249 83 36

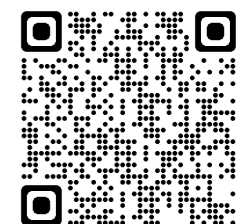

1	ТИТУЛЬНИЙ ЛИСТ
2	ПРО НАС
3	ЗМІСТ АЛЬБОМУ
4	РОЗТАШУВАННЯ ОБ'ЄКТУ В СТРУКТУРІ МІСТА. ФОТОФІКСАЦІЯ ДІЛЯНКИ
5	Схема генерального плану
6	Транспортно-пішохідна схема
7	ДАМБИ МІЖ ВОДОЙМАМИ
8	Перспективне зображення
9	Перспективне зображення
10	Перспективне зображення
11	БУДІВЛЯ КАФЕ ТА ЧОВНЯРСЬКА СТАНЦІЯ
12	План 1-го поверху
13	Фасади
14	Перспективне зображення
15	Перспективне зображення
16	ПОНТОННІ КОНСТРУКЦІЇ ДЛЯ ВІДПОЧИНКУ
17	Перспективне зображення
18	Перспективне зображення
19	Перспективне зображення
20	Перспективне зображення
21	БУДІВЛЯ КАФЕ УЗДОВЖ НАБЕРЕЖНОЇ
22	План 1-го поверху
23	Фасади
24	Перспективне зображення
25	Перспективне зображення
26	Варіанти мощення
27	Зона ворк-ауту
28	МАФ-інформаційне табло
29	МАФ-лави та урни
30	Елементи освітлення
31	МАФ-пергола
32	Підпірні стінки
33	ОРІЄНТОВНІ ТЕХНІКО-ЕКОНОМІЧНІ ПОКАЗНИКИ



Схема генерального плану концепції благоустрою території узбережної зони озер дендропарку "Нескучне", м. Тростянець Сумської обл.



Умовні позначення:

- |                               |   |
|-------------------------------|---|
| 1. Головний вхід              | 5. Кафе   |
| 2. Кафе та човнярська станція | 6. Зона ворк-ауту   |
| 3. Будівля стайні             | 7. Понтонні конструкції для відпочинку                        |
| 4. Нове штучне озеро          | 8. Smart дерево (з сонячними панелями + зарядка для гаджетів) |
| — - схема велосипедного руху  | 9. Місток через водойму                                       |
| — - схема пішохідного руху    | — - схема кінного руху  |

УМОВНІ ПОЗНАЧЕННЯ:

- - напрямок пішохідного руху
- - напрямок велосипедного руху
- - напрямок кінного руху

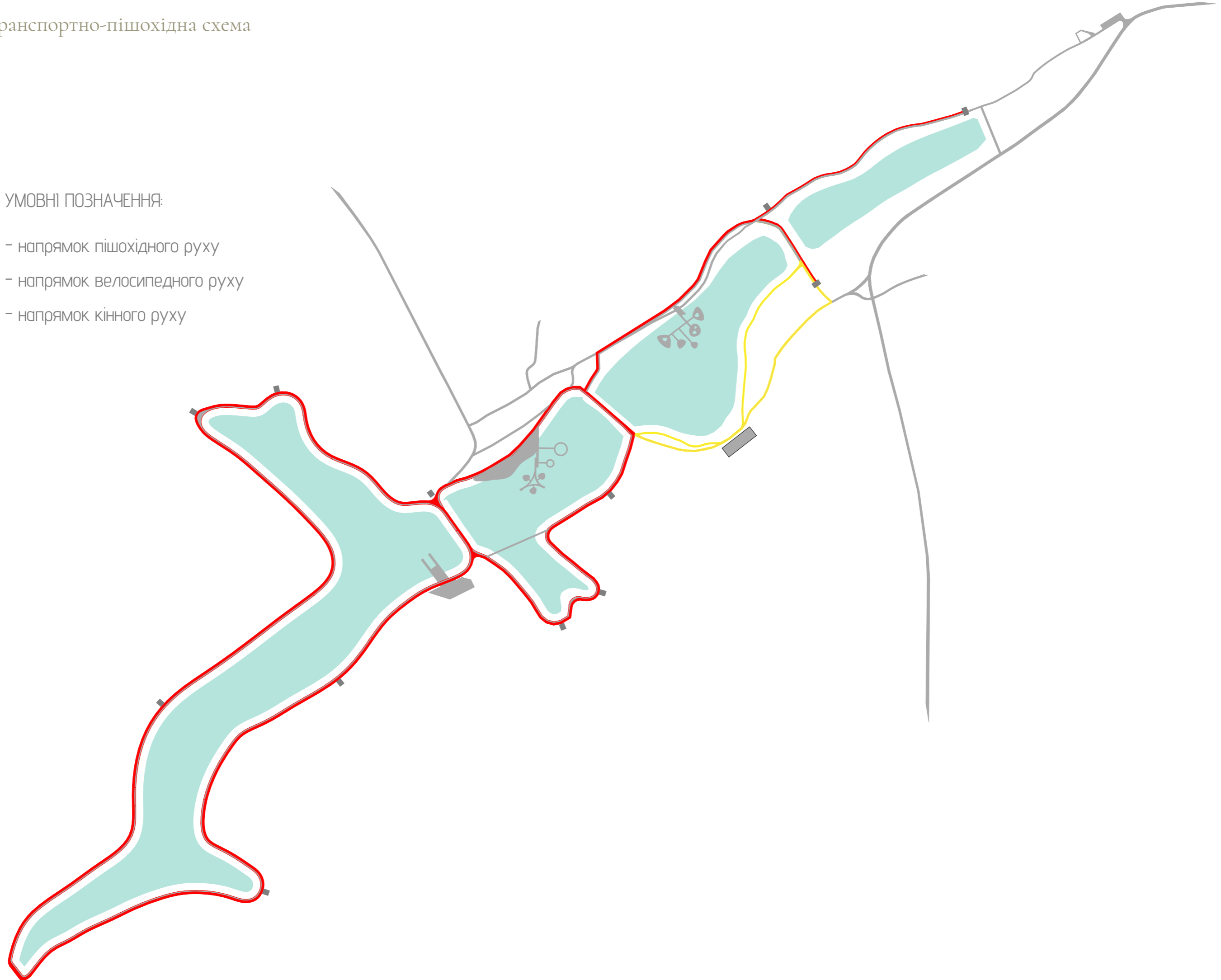



ДАМБИ  
МІЖ ВОДОЙМАМИ









БУДІВЛЯ КАФЕ  
ТА ЧОВНЯРСЬКА  
СТАНЦІЯ

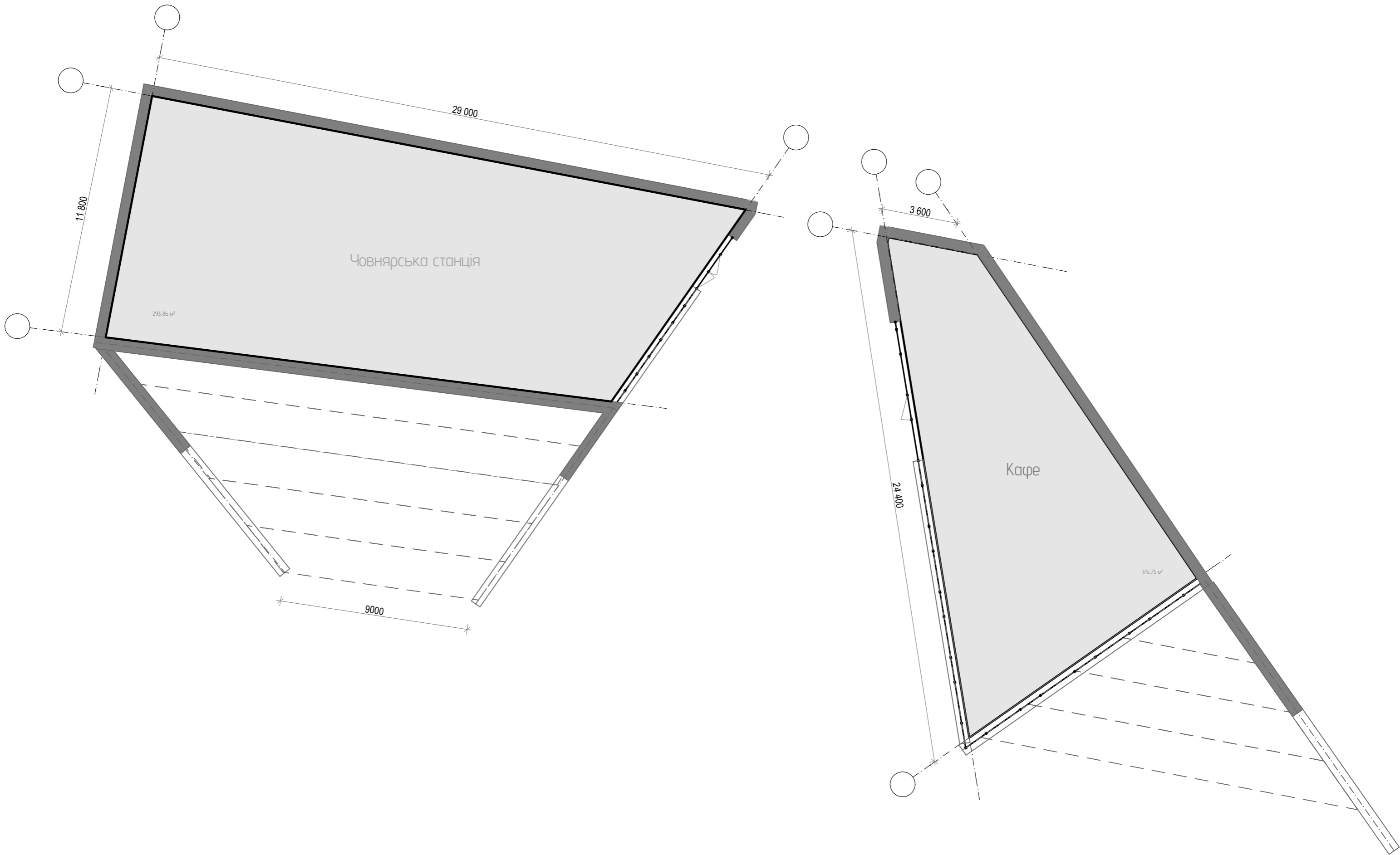

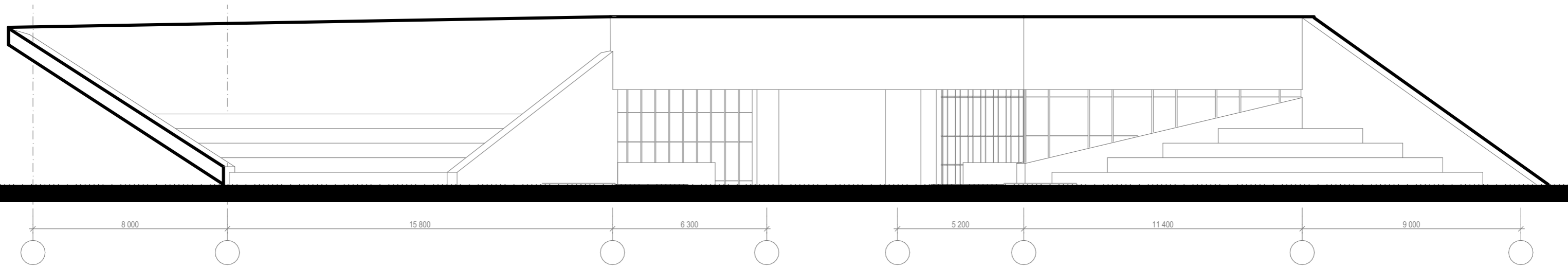

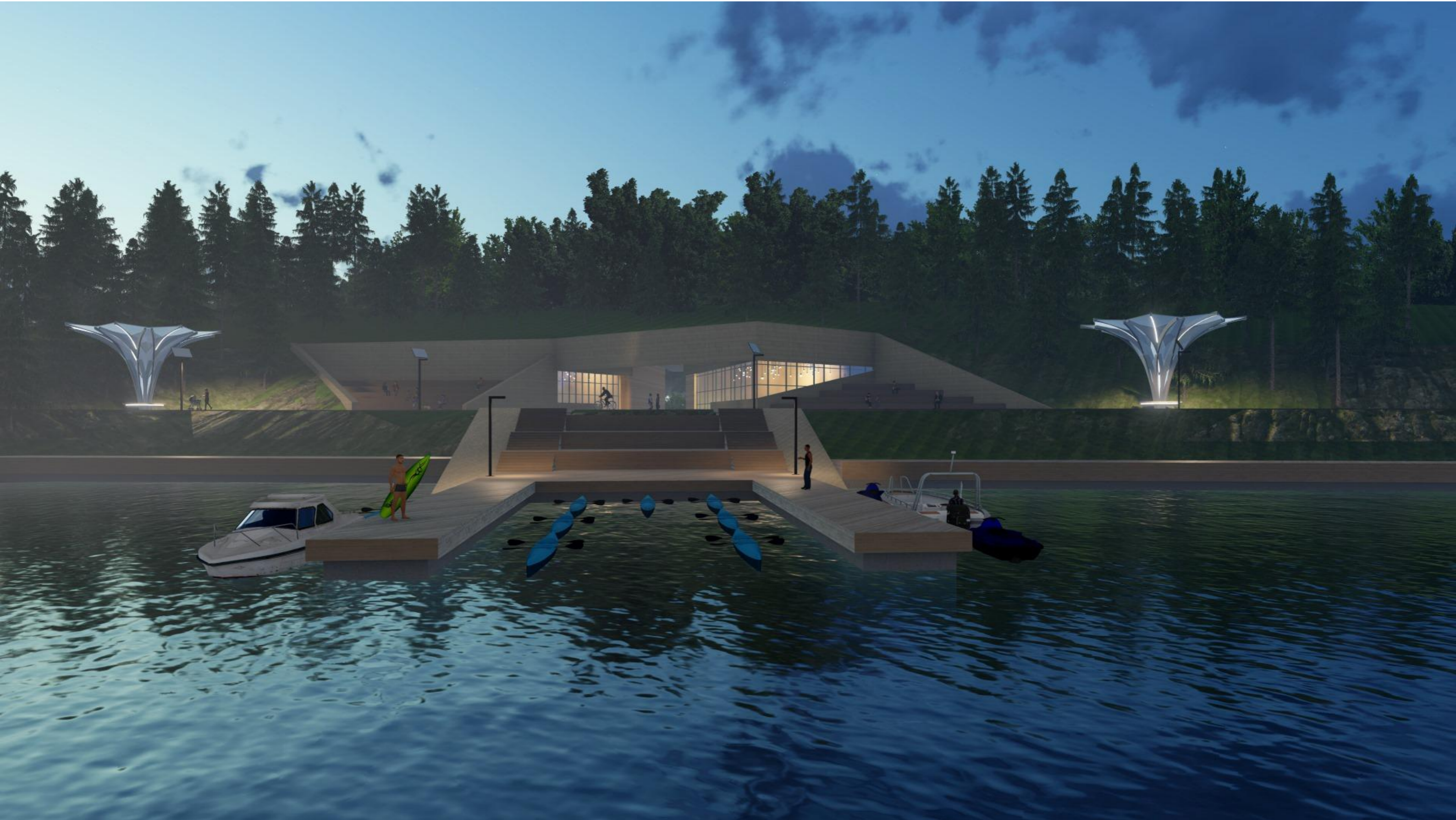





ПОНТОННІ  
КОНСТРУКЦІЇ  
ДЛЯ ВІДПОЧИНКУ











БУДІВЛЯ  
КАФЕ УЗДОВЖ  
НАБЕРЕЖНОЇ

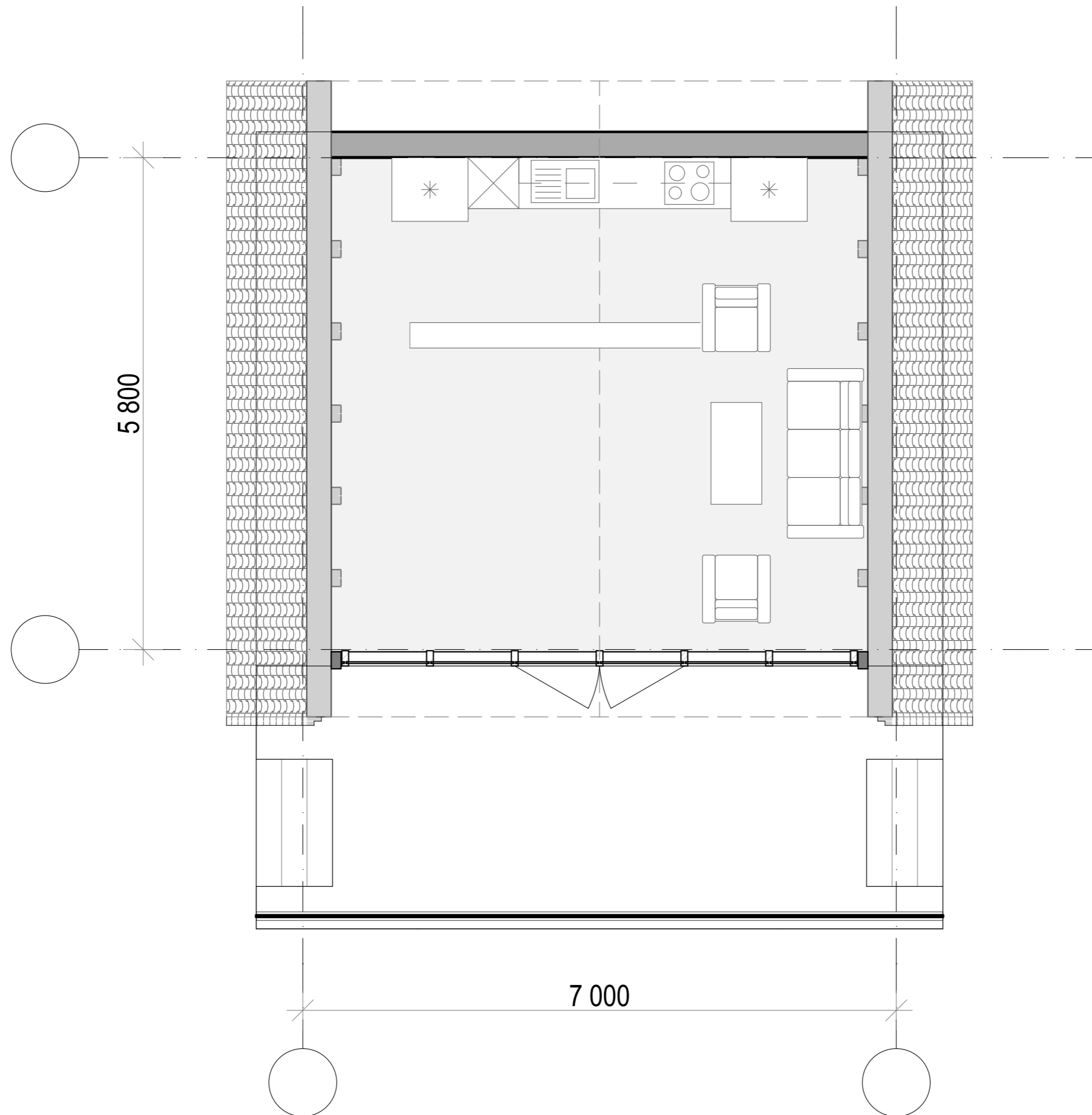

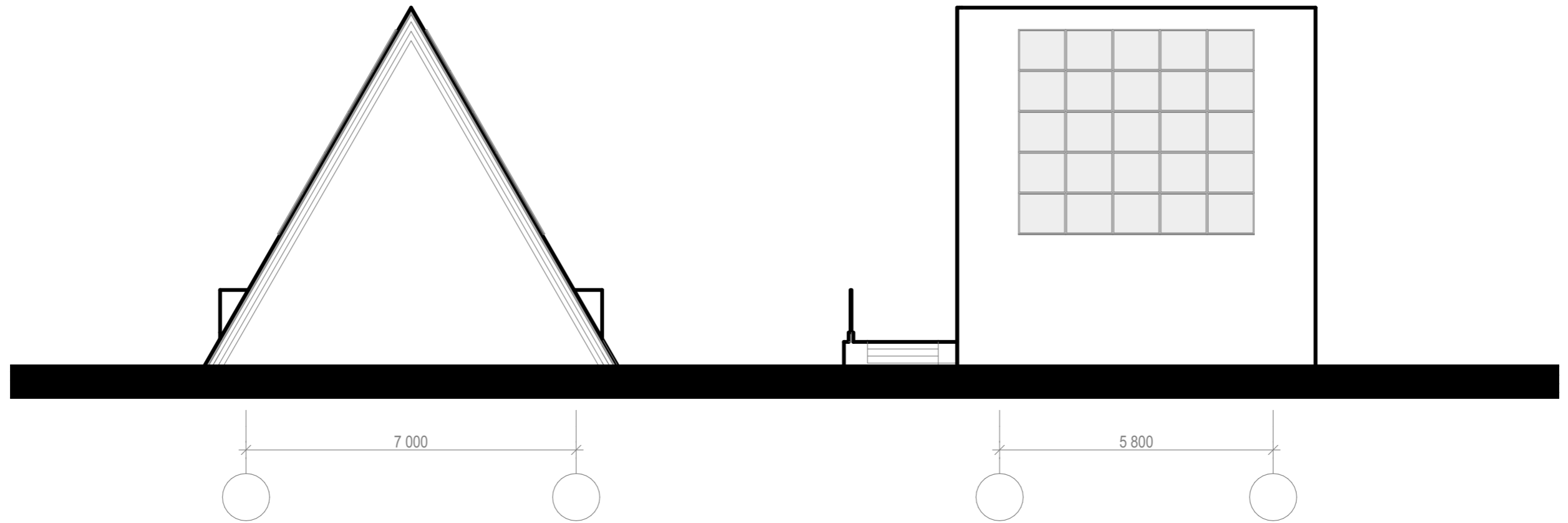
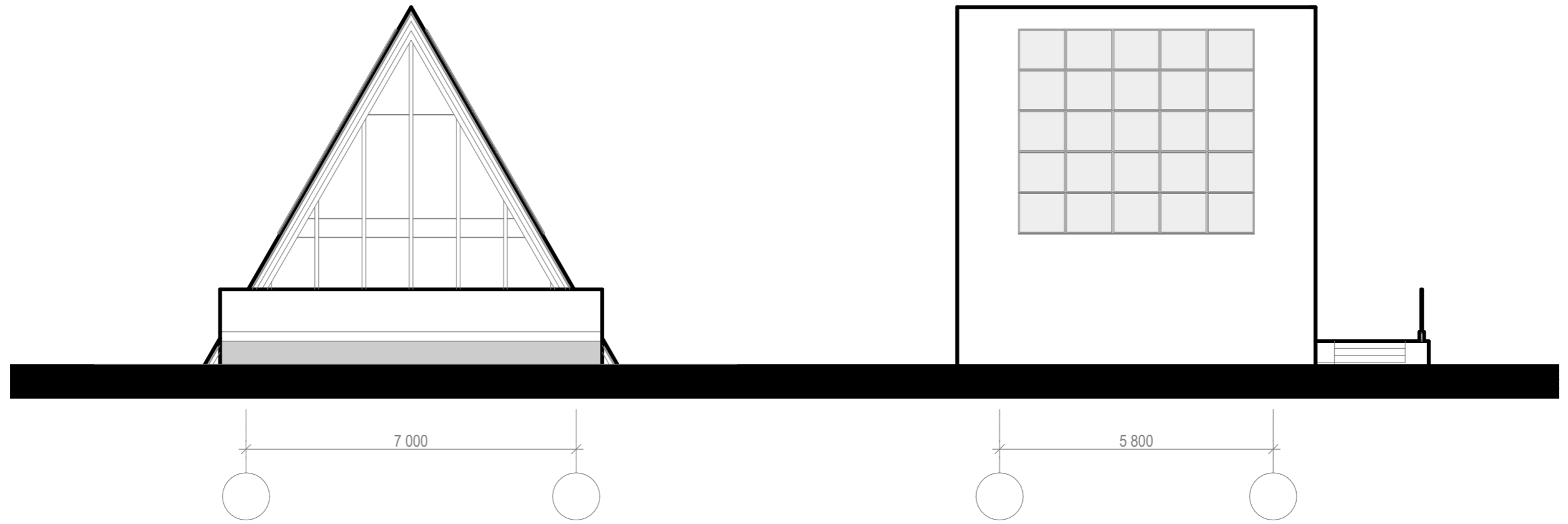





Мощення В1  
(пішохідна доріжка, галька)

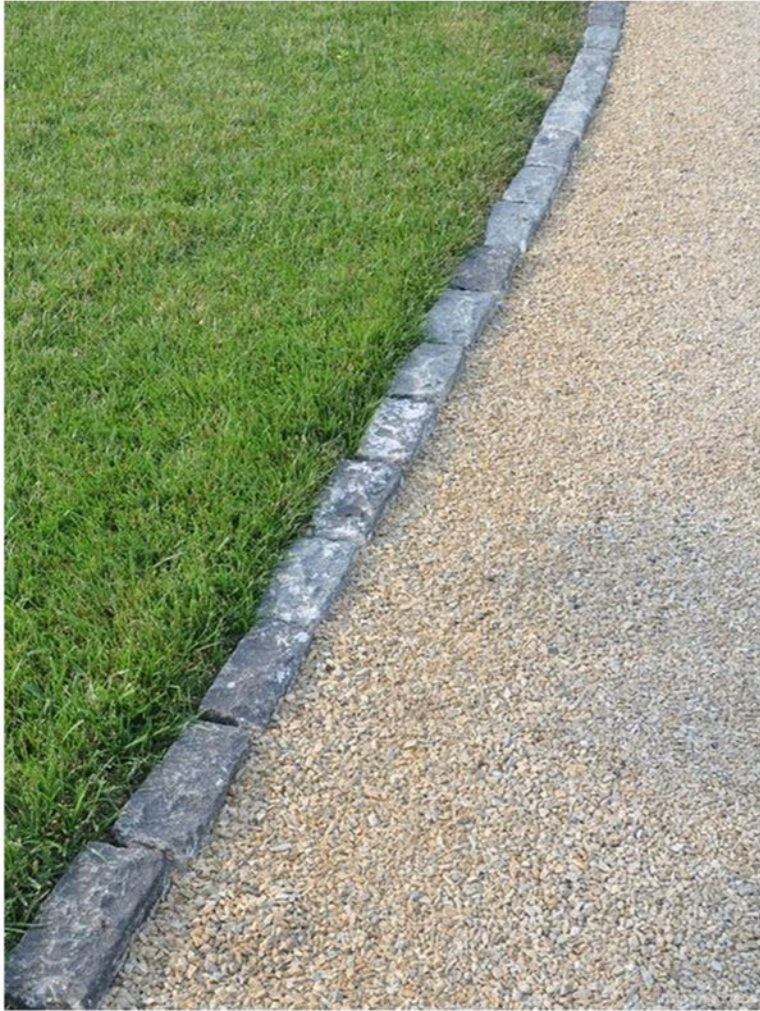

Мощення В2  
(пішохідна доріжка, ФЕМ)



Схема мощення набережної





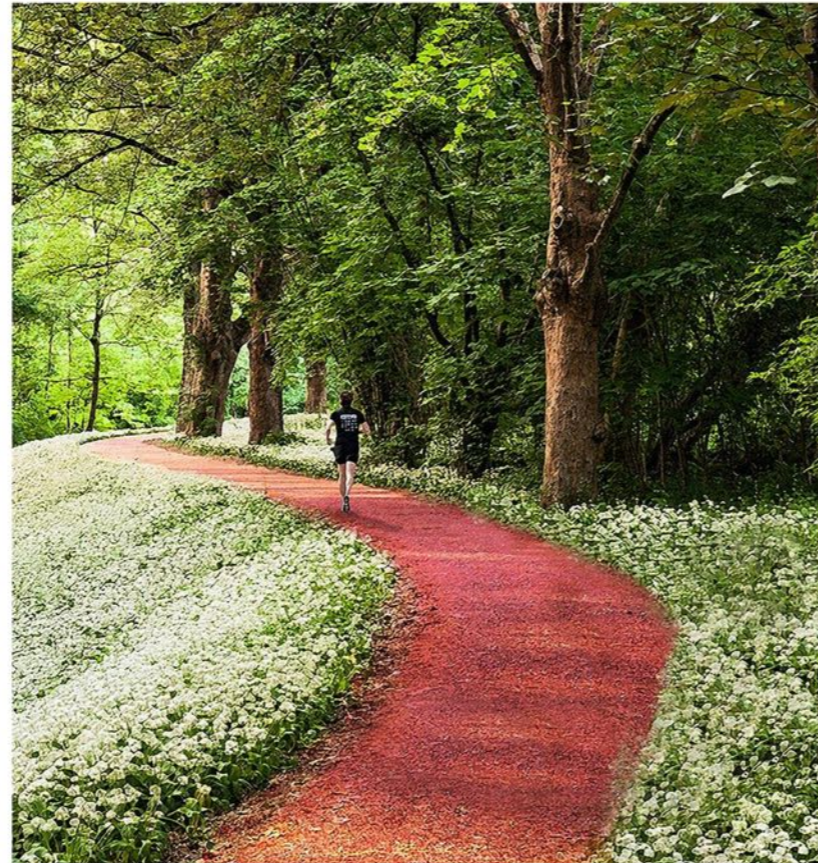
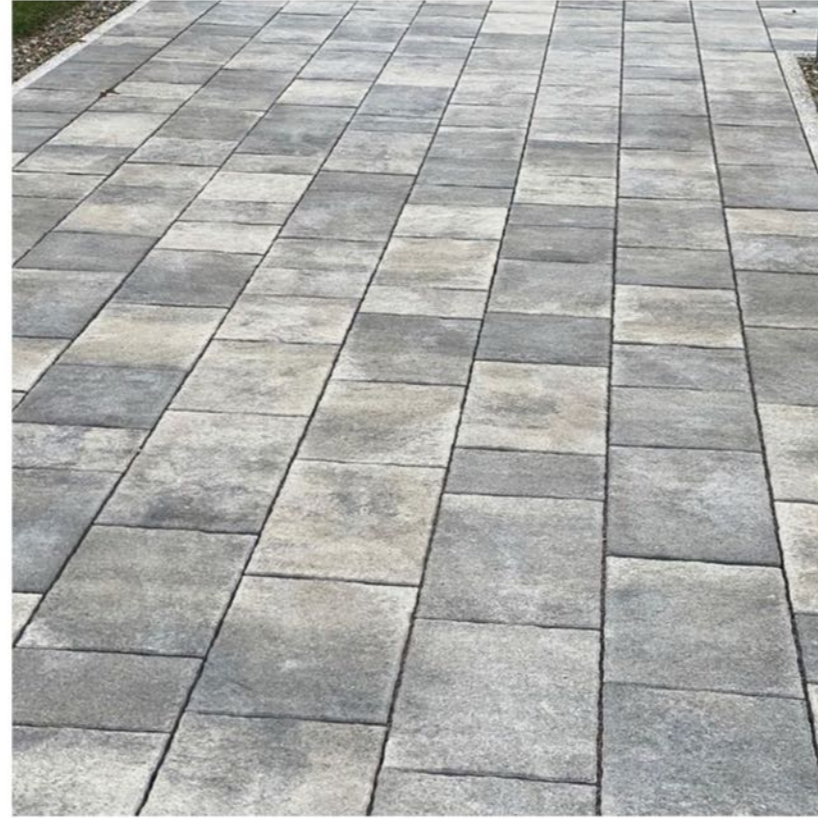

МАФ-інформаційне  
табло



МАФ-інформаційна  
вказівка

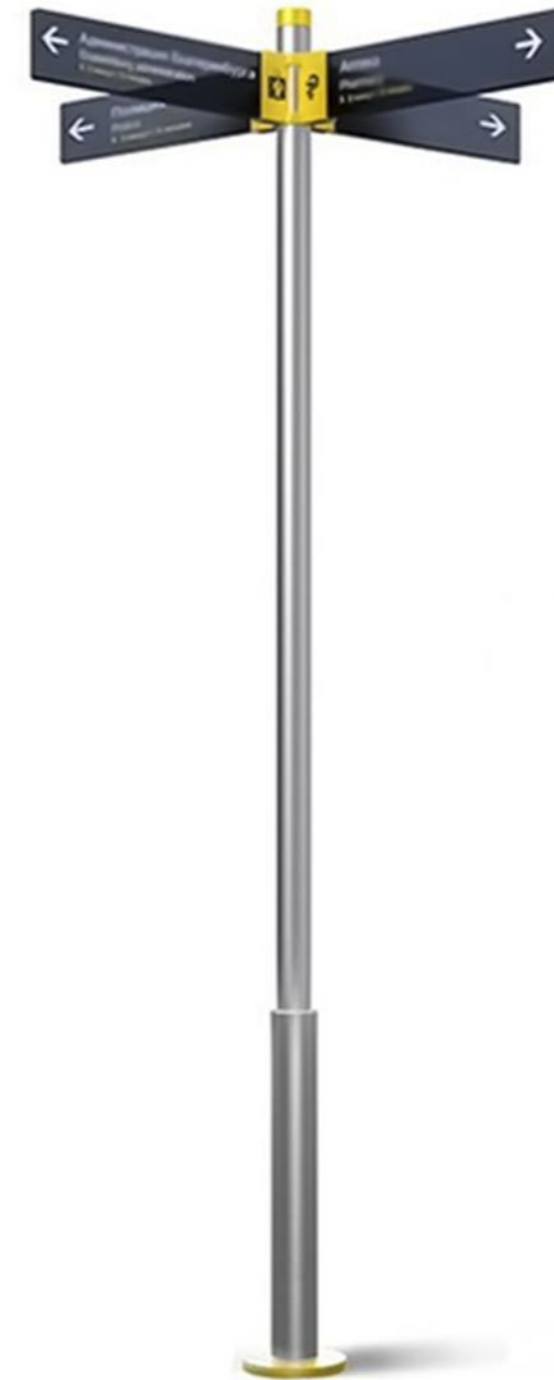



МАФ-лава В3

Smart дерево із сонячними панелями та бездротовою зарядкою для телефонів, USB, Wi-Fi та LED освітлення

## МАФ-лави та урни



МАФ-урна В1

МАФ-лава В1



МАФ-лава В2



МАФ-урна В2



МАФ ліхтар В1  
(високий)  
6м



МАФ ліхтар В2  
(середній)  
4м



МАФ ліхтар В3  
(низький)  
1м

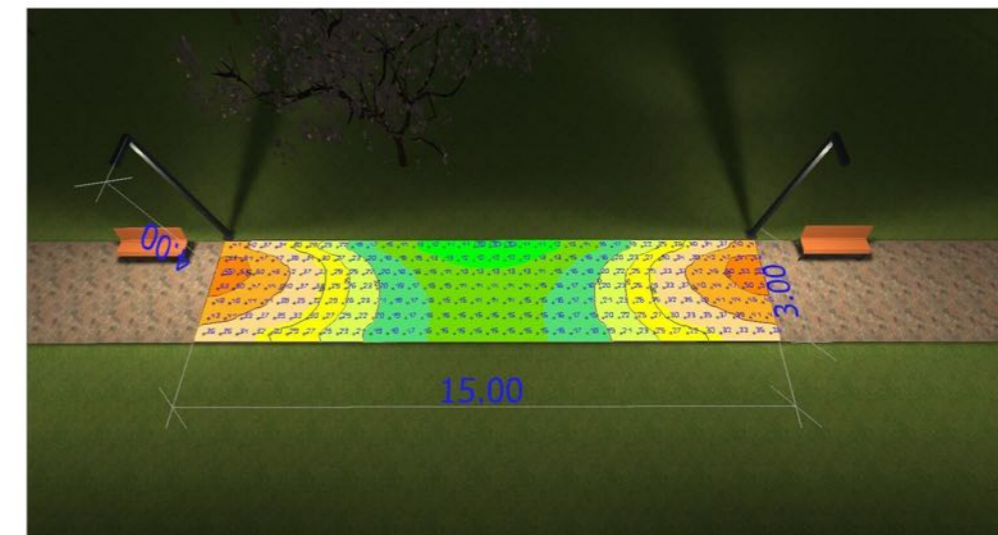

МАФ-пергола В1



МАФ-пергола В2



Підпірна стінка В1 (габіони)



Підпірна стінка В2 (бутовий камінь)



Підпірна стінка В3 (залізобетонні стіни)

п.п.	Найменування	Одиниці виміру	Кількість	Примітки
1	Найменування об'єкта будівництва та місце його розташування		Концепція організації паркової території ОЗЕРНИЙ КРАЙ, м. ТРОСТЯНЕЦЬ, СУМСЬКА обл., УКРАЇНА	
2	Загальна площа земельної ділянки	Га	47,50	
3	Площа забудови	м <sup>2</sup>	2 137,20	
4	Загальна площа громадських будівель	м <sup>2</sup>	1 041,80	
5	Площа понтонних конструкцій	м <sup>2</sup>	1 758,10	
6	Довжина містка через водойму	м.п.	70,00	

Примітки:

- дана пропозиція забудови ділянки є ескізною та потребує уточнення після отримання всіх вихідних даних